

125 – ESMERILHADEIRA DE CARRINHO PARA CORDÕES DE SOLDA EM CHAPA PLANA

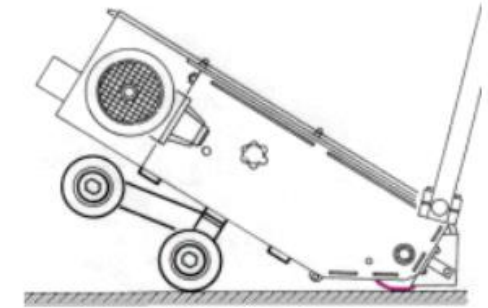

Esmerilhadeira móvel potente, de alta performance idealizada para amplas superfícies planas (cordões de solda, carepa, etc).



As rodas do carrinho podem ser posicionadas em mais pontos, sendo que as posteriores podem ser pivotantes.

DADOS TÉCNICOS

Motor da fita da lixa abrasiva	kW	4,5 / 2800 RPM
Motor do exaustor (opcional)	kW	0,56 / 2800 RPM
Fita da lixa – Desenvolvimento x Largura	mm	2000 x 75
Velocidade de corte da fita de lixa	m/seg	30
Roda de contato – Diâmetro por Largura	mm	200 x 75
Nível de ruído em produções médias	dB(A)	79/81
Dimensões ocupadas – Largura/ Profundidade/ Altura	mm	600 x 1600 x 1700
Volume de ar aspirado pelo exaustor (opcional)	m³/h	700
Peso líquido	Kg	125

O cabeçote (com fim de curso regulável) é encaixado de forma balanceada. A roda de contato pode montar rolos apalpadores reguláveis para seguir as deformações de superfície.

O guidão regulável transmite de forma ágil (fadiga mínima) a força máxima sobre o ponto de trabalho.

Como opcionais há guidões mais longos, largos e outros acessórios.

Também como opcional pode ser dotado de um equipamento de exaustão auto filtrante (com ciclone para abater as poeiras do desbaste – foto principal).

125 – ESMERILHADEIRA DE CARRINHO PARA CORDÕES DE SOLDA

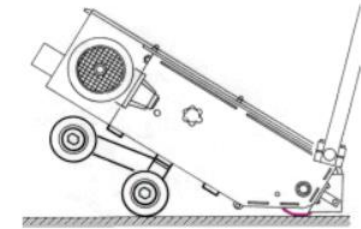

DADOS TÉCNICOS

Motor da fita da lixa abrasiva	kW	4,5 / 2800 RPM
Motor do exaustor (opcional)	kW	0,56 / 2800 RPM
Fita da lixa – Desenvolvimento x Largura	mm	2000 x 75
Velocidade de corte da fita de lixa	m/seg	30
Roda de contato – Diâmetro por Largura	mm	200 x 75
Nível de ruído em produções médias	dB(A)	79/81
Dimensões ocupadas – Largura/ Profundidade/ Altura	mm	600 x1600 x1700
Volume de ar aspirado pelo exaustor (opcional)	m ³ /h	700
Peso líquido	Kg	125

