

Linha de produção para perfilar coberturas metálicas trapezoidais e com estampa colonial

LINHA DE PERFILAMENTO PARA COBERTURAS

54006/5	1	DESBOBINADEIRA 10 TONS
54101	2	BERÇOS DE CARGA 10/15 t
28201/7	3	PERFILADEIRA MODELO PME 90/1250/24
28001/2	4	CONJUNTO DE ROLOS CONFORMADORES
331-341	5	UNIDADE DE ESTAMPAGEM E CORTE <i>1 Prensa hidráulica de conformação por estampo - 1 Prensa hidráulica de corte - Conjunto hidráulico</i>
28103/2	6	CONSOLE DE COMANDO COM QUADRO ELÉTRICO
36014/1	7	CONJUNTO HIDRÁULICO
H5	8	BANCADA DE DESCARGA E EMPILHAMENTO
28701	9	PROTEÇÕES E BARREIRAS DE SEGURANÇA <i>Proteções de segurança em rede e com dispositivos de raios infravermelhos</i>

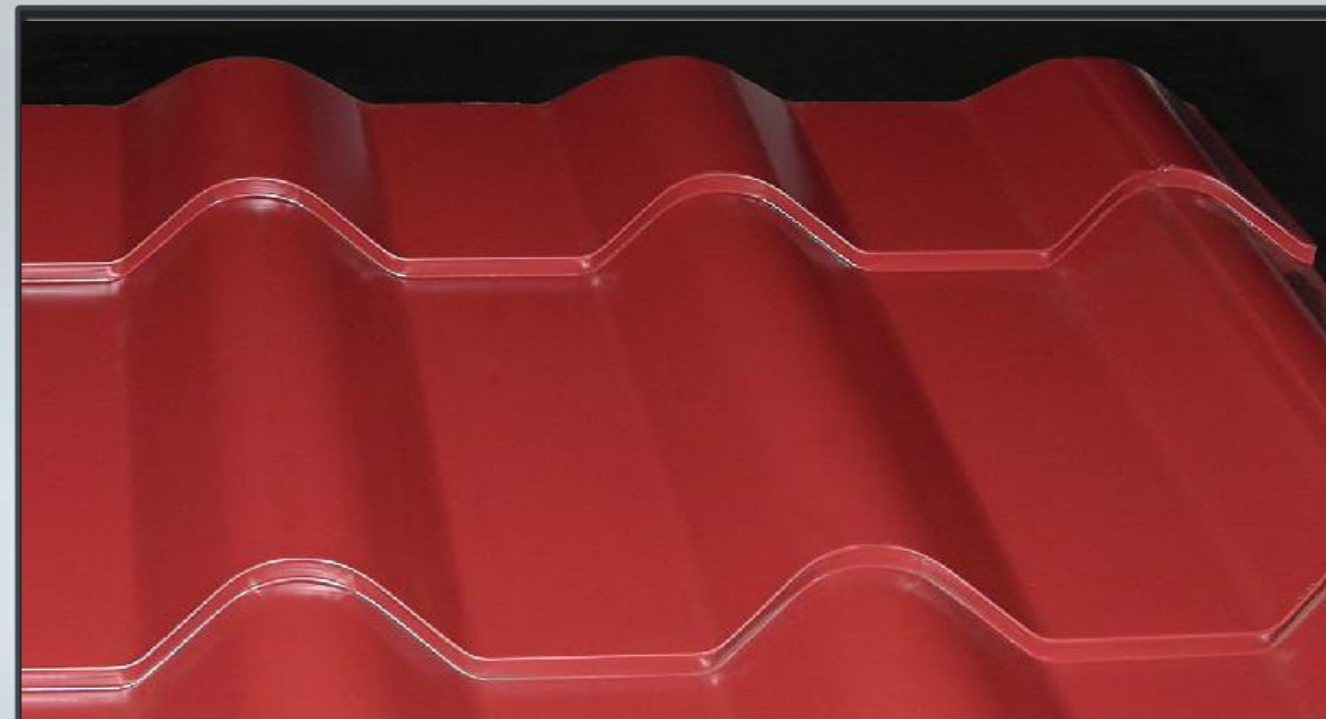

Exemplo de produto acabado



Unidade de estampagem e corte

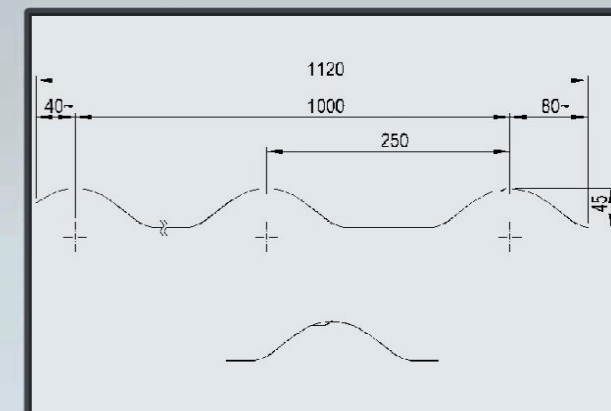

Exemplo de seções de produtos realizados



58102D

PM sas
Via Montegrappa, 109
30030 Salzano (Ve) Italy
Tel +39 0415745047
fax +39 0415745058
www.pm-eng.info
pm@pm-eng.info

Linha de produção para perfilar coberturas metálicas trapezoidais e com estampa colonial

LINHA DE PERFILAMENTO PARA COBERTURAS

Linha de produção para perfilar coberturas metálicas trapezoidais e com estampa colonial



A linha de produção para perfilar coberturas metálicas trapezoidais e com estampa das telhas coloniais realiza produtos destinados às aplicações no setor da construção civil. Esta linha, na sua configuração standard, prevê um desbobinador de 10 tons que alimenta uma perfiladeira modelo PME 90/1300/24 passagens predisposta para a troca rápida do conjunto de rolos de conformação. A sucessiva fase realizada pela prensa com seu estampo de conformação finaliza a formação do produto que é cortado sob medida pela guilhotina de separação. No final da linha encontra-se uma bancada de descarga de 12 m completa de extrator tipo corrente que permite a acumulação e a sucessiva extração da linha dos produtos acabados.

A linha pode ser dotada com os seguintes opcionais:

- bancada de apoio com comprimentos de 6 m (com deslocamento manual);
- segunda prensa de estampagem para velocidade de 7 a 8 m/min;
- proteções de segurança cód. 176
- bancada de apoio com comprimento de 6m (com deslocamento motorizado) cód.338.



Vistas de conjunto da linha

Detalhe desbobinador

Capacidade de carga do desbobinador:	10	t
Diametro interno da bobina:	500	mm
Largura máx. útil:	1250	mm
Espessura:	0,6 / 0,7	mm
Velocidade da linha:	4 / 5	m/min
Potência instalada:	66	kW
Potência absorvida	53	kW
Consumo de ar:	100	NI/1
Material: Fe pré-pintado, Cobre.		
Cor: a ser concordado		
Sentido de marcha: a ser concordado		



Detalhe dos rolos de conformação



Detalhe da guilhotina de separação



Bancada de descarga



Painel de controle

58102D

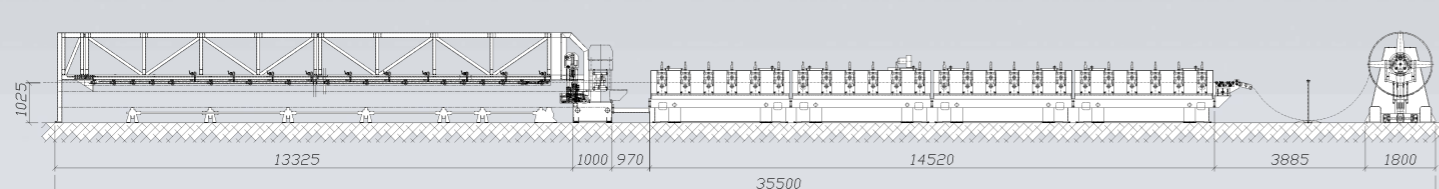

Lay out 1

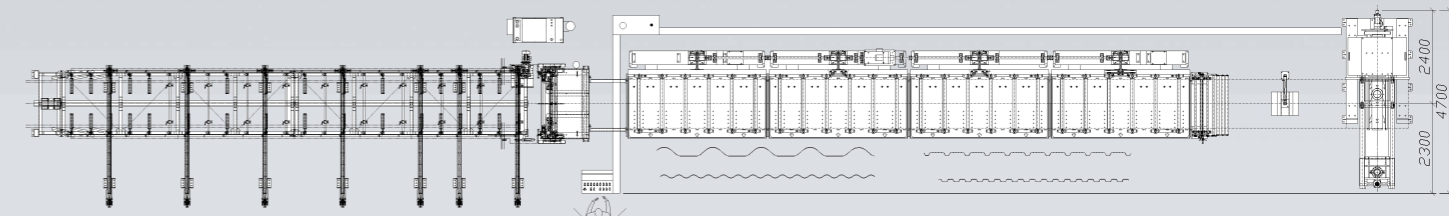

Lay out 2